

Детский мотоцикл на аккумуляторе
Joy Automatic JAB31 Kiddy

Инструкция по эксплуатации



Содержание

Общая информация о мотоцикле	3
Перечень деталей и сборка изделия	4
Правила безопасного использования мотоцикла	8
Зарядка вашего мотоцикла	10
Руководство по устранению неисправностей	12
Техническое обслуживание мотоцикла	14
Утилизация батареи	15
Контактная информация	16

Общая информация о мотоцикле

Для обеспечения безопасности вашего ребенка прочтите все предупреждения и инструкции по сборке/использованию детского мотоцикла. Сохраните данное руководство, чтобы в случае необходимости обратиться к нему снова.













Основные параметры модели

Возраст:	2,5 до 6 лет	Мотор:	20 W
Максимальная нагрузка:	25 кг	Габариты упаковки/ габариты модели:	65x36x30 см 69x35x51 см
Скорость:	3 км/ч	Адаптер:	W/220 ~ 240V
Аккумулятор:	6V/4,5 АН	Средний срок службы батареи:	~300 циклов заряд-разряд
Время зарядки:	8-10 часов	Вес в упаковке и чистый:	6,1/4,8 кг
Резиновые накладки на колесах:	Есть	Звуковые и световые эффекты:	Есть

- Продукция содержит мелкие детали, поэтому сборку могут осуществлять только взрослые. Не позволяйте детям играть с мелкими элементами изделия.
- Всегда снимайте защитный материал, полиэтиленовые пакеты и утилизируйте их должным образом.

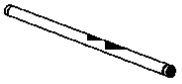
Обратите внимание: представленная в инструкции информация является стандартизированной и может отличаться в зависимости от особенностей конкретной модели.

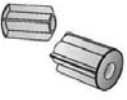
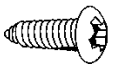
Перечень деталей и сборка изделия

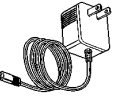
№	Название детали	Рисунок	Кол-во (шт.)	Примечание	№	Название детали	Рисунок	Кол-во (шт.)	Примечание
1	Корпус изделия		1		2	Руль		1	
3	Опора переднего колеса		1		4	Защитная панель (спереди)		1	
5	Защитная панель (сзади)		1		6	Колпак колеса		2	
7	Переднее колесо		1	Находится в сборочном комплекте	8	Сидение		1	
9	Передний мост		1		10	Крепежный винт М5х12		2	Уже установлен на корпусе мотоцикла
11	Колпачковая гайка Ø10		3	Находится в сборочном комплекте	12	Установочная втулка		2	Находится в сборочном комплекте
13	Винт Ø4х12		5	Находится в сборочном комплекте	14	Шайба Ø10		3	Находится в сборочном комплекте
15	Трубка посадочных колпачков		1	Находится в сборочном комплекте	16	Зарядное устройство		1	

Сборку данной продукции должны выполнять только взрослые. Пожалуйста, выделите на сборку не менее 30 минут. Учтите, что мелкие детали, острые кромки и углы запчастей в несобранном виде могут представлять угрозу для детей. Следует проявлять осторожность при распаковке и сборке мотоцикла. Дети не должны играть деталями или помогать собирать изделие.

Перед сборкой проверьте, чтобы все нужные детали и элементы были в наличии. Сохраняйте все упаковочные материалы до тех пор, пока мотоцикл не будет собран. Этим вы предотвратите риск потери нужных составляющих.

Необходимые инструменты для сборки: отвертка (не входит в комплект) и гаечный ключ.

1. Подключите блок питания

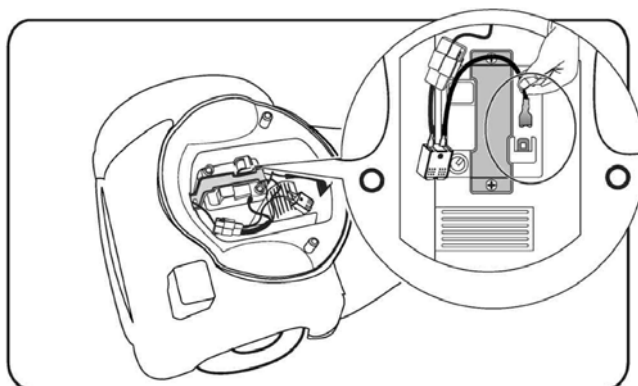

Вставьте красный разъем в красную клемму батареи, как показано на рисунке

2. Сборка сидения

- Выкрутите два крепежных винта М5х12 из корпуса мотоцикла с помощью отвертки.
- Установите сидение на корпус.
- Вставьте два крепежных винта М5х12 и затяните их.

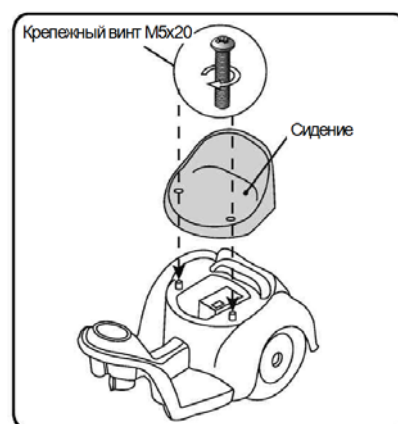

3. Сборка переднего колеса

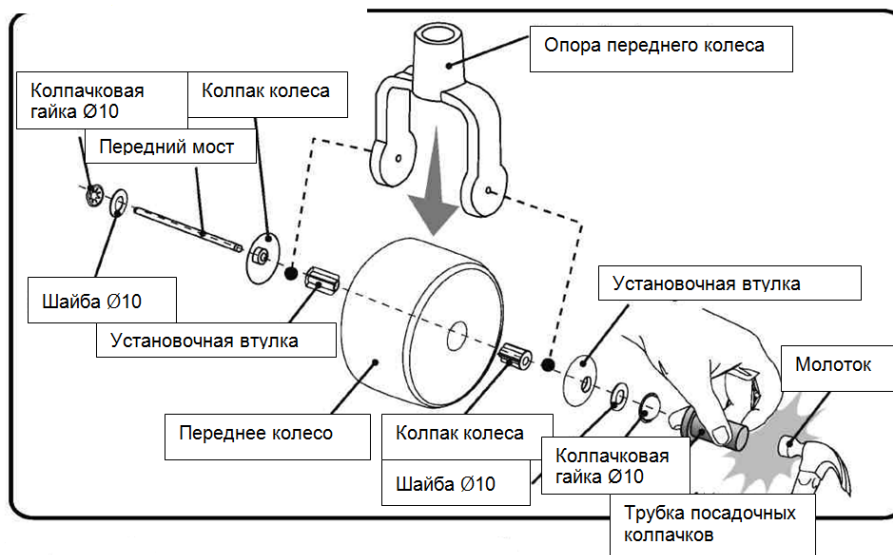

- Вставьте установочные втулки в переднее колесо с обеих сторон.
- Установите опору на переднее колесо.
- Вставьте передний мост через отверстия в опоре и переднем колесе.
- Установите установочную втулку, шайбу Ø10 и колпачковую гайку на передний мост.
- Установите колпачковую гайку на конец переднего моста. Аккуратно ударьте по колпачковой гайке Ø10 молотком, чтобы закрепить ее.
- Повторите эти действия с другой стороны.

4. Установка батареек

- Используя отвертку, снимите винт с крышки батарейного отсека, расположенного на задней стороне руля. Аккуратно снимите крышку.
- Вставьте две щелочные батарейки AA (LR6). Закройте крышку батарейного отсека. Батарейки AA (LR6) не входят в комплект поставки.

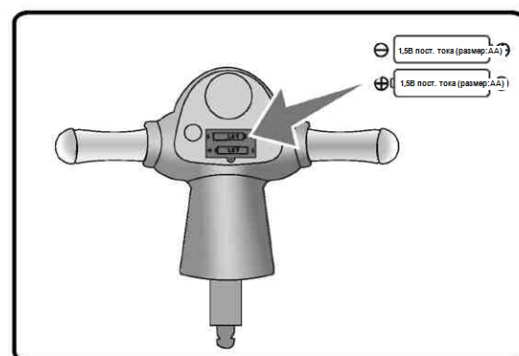

Батареи содержат опасную жидкость, которая может вызвать химический ожог или испортить мотоцикл. Чтобы избежать утечки:

- Не используйте одновременно старые, новые или разные типы батарей: щелочные, стандартные (угольно-цинковые) или аккумуляторные (никель-кадмиевые). Помещайте батареи в специальное отделение только так, как показано на рисунке.
- Извлекайте батареи в случае долгого простоя мотоцикла.
- Всегда извлекайте использованные батареи.
- Утилизируйте батареи, соблюдая все меры предосторожности. Не выбрасывайте батареи в огонь. Они могут потечь или взорваться.
- Избегайте короткого замыкания в результате переплюсовки клемм батарей.
- Не заряжайте одноразовые батареи.
- Используйте только батареи одного или аналогичного типа в соответствии с рекомендациями.
- Извлекайте аккумуляторные батареи перед зарядкой.
- Заряжать аккумуляторные батареи могут только взрослые.

5. Сборка руля



- Вставьте переднее колесо в сборке в отверстие в передней части корпуса мотоцикла.
- Вставьте руль через отверстие в передней части корпуса мотоцикла и через отверстие в опоре переднего колеса. Нажимайте на элемент, пока не услышите щелчок, свидетельствующий о том, что руль занял правильное положение.

6. Установка защитной панели

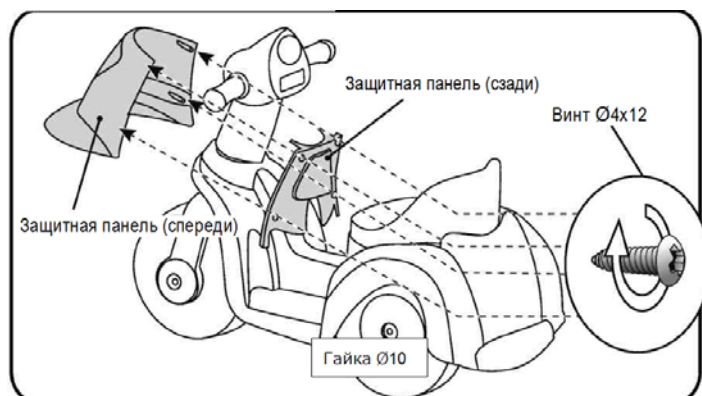

- Установите переднюю защитную панель на корпус мотоцикла.
- Вставьте специальные выступы задней защитной панели в пазы передней защитной панели. Вставьте нижнюю часть задней защитной панели в пазы на корпусе мотоцикла.
- Используйте 4 винта Ø4x12, чтобы закрепить панель с помощью отвертки.

Правила безопасного использования мотоцикла

- ⇒ Никогда не оставляйте ребенка без присмотра.
- ⇒ Никогда не используйте продукцию на проезжей части, в непосредственной близости от машин, на или вблизи крутых склонов или ступенек, бассейнов или других водоемов.
- ⇒ Ребенок должен быть обутом при использовании продукции.
- ⇒ Ребенок должен сидеть строго на сидении.
- ⇒ Не перегружайте изделие!

Перед использованием необходимо убедиться, что следующее было выполнено:

- Перед первым использованием необходимо заряжать батареи в течение 4-8 часов, но не дольше 10 часов. Только взрослый может осуществлять зарядку или перезарядку батареи.
- Необходимо полностью завершить сборку мотоцикла в соответствии с инструкциями, изложенными в данном руководстве. Убедитесь, что съемный блок аккумуляторной батареи со штекерным соединением был подключен, а питание подано.
- Убедитесь, что все винты надежно затянуты.

Прочтите настоящие правила вслух вашему ребенку и его друзьям и убедитесь, что они их поняли!

- Всегда надевайте шлем во время езды.
- Использовать мотоцикл можно только под присмотром взрослого.
- Использовать мотоцикл можно только в безопасных местах.
- Никогда не используйте мотоцикл в темноте. Кататься можно только в дневное время или в хорошо освещенном месте.
- Не рекомендуется кататься на мотоцикле по мокрой поверхности или на склонах с углом более 15 градусов.
- Не используйте мотоцикл на улице во время дождя или снегопада.
- Перед тем как включить задний ход необходимо полностью остановиться.
- Следует соблюдать все ограничения касательно веса и возраста.
- Запрещается изменять схему или добавлять электрические элементы.
- Необходимо периодически проверять провода и соединения мотоцикла.
- Во избежание несчастных случаев необходимо убедиться в безопасности мотоцикла перед поездкой.
- Не позволяйте детям касаться колес или находиться рядом с ними при движении мотоцикла.

Инструкция по использованию

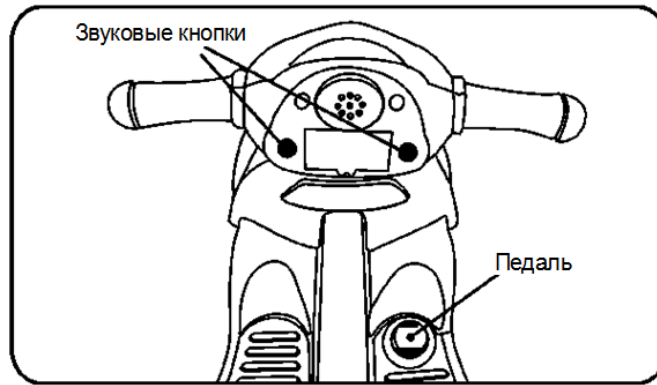

- **Движение вперед:**

Нажмите педаль, и мотоцикл поедет вперед.

- **Остановка мотоцикла:**

Мотоцикл автоматически остановится, как только ребенок уберет ногу с педали.

- **Звуковая кнопка:**

Нажмите кнопку на руле, чтобы заиграла музыка.

Зарядка вашего мотоцикла

- Используйте только аккумуляторные батареи и зарядные устройства, поставляемые с вашим мотоциклом. Никогда не заменяйте батареи или зарядные устройства продукцией другой фирмы. Использование других аккумуляторов и зарядных устройств может привести к пожару или взрыву.
- Не используйте зарядное устройство или батарею для любой другой продукции. Это может вызвать перегрев, пожар или взрыв.
- Никогда не изменяйте электрическую схему. Неумелое обращение с электрическим оборудованием может стать причиной поражения электрическим током, пожара, взрыва или нанести непоправимый вред системе.
- Не допускайте прямого контакта между клеммами батареи. Это может привести к пожару или взрыву.
- Не допускайте попадания какой-либо жидкости на батарею или ее компоненты.
- Во время зарядки образуются взрывоопасные газы. Не заряжайте аккумуляторы вблизи источников тепла или горючих материалов. Осуществлять зарядку батареи можно только в хорошо проветриваемых местах.
- Никогда не тяните батарею за провода или зарядное устройство. Это может повредить батарею и привести к пожару. Поднимайте и переносите батарею, держа ее за корпус.
- Штыри, клеммы и другие компоненты содержат свинец и его соединения. Обязательно мойте руки после контакта с батареями.
- Не вскрывайте батарею. Батарея содержит свинцовую кислоту и другие вещества, которые являются токсичными и агрессивными.
- Не разбирайте зарядное устройство. Открытые проводки и схемы внутри корпуса могут стать причиной поражения электрическим током.
- Не роняйте батарею. Это может нанести непоправимый вред батарее или стать причиной серьезной травмы.
- Перед зарядкой проверьте батарею, зарядное устройство, шнур питания и разъемы на предмет износа или повреждения. Не заряжайте батарею, если вы обнаружили какое-либо повреждение.
- Не допускайте, чтобы батарея полностью разрядилась. Заряжайте батарею после каждого использования или раз в месяц, если продукция не используется регулярно.
- Не заряжайте батарею вверх дном.
- Всегда закрепляйте батарею с помощью кронштейна. Батарея может выпасть и травмировать ребенка, если мотоцикл опрокинется.

- Гнездо для зарядки находится под сидением.
- Перед первым использованием необходимо выполнить зарядку батареи в течение 4-8 часов. Не заряжайте батарею дольше 10 часов, чтобы избежать перегрева зарядного устройства.
- Если мотоцикл теряет скорость, зарядите батарею.
- Заряжайте батарею после каждого использования.

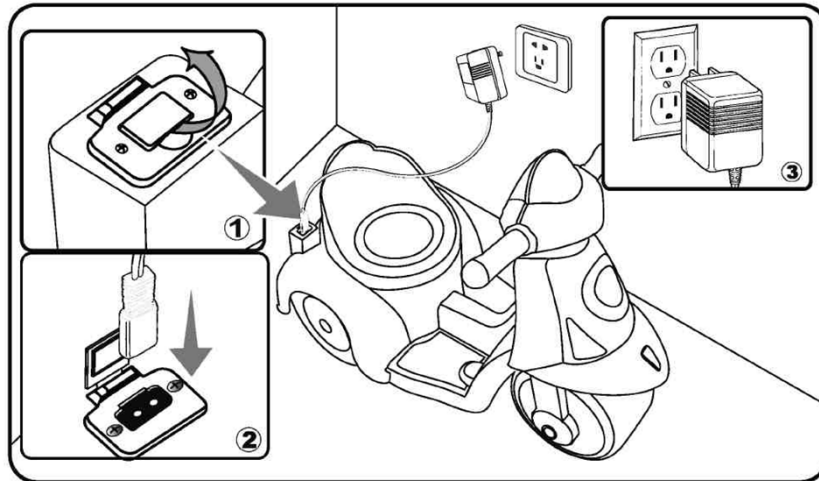

1. Откройте крышку гнезда (гнездо находится за сидением).
2. Вставьте разъем зарядного устройства во входное гнездо.
3. Вставьте вилку зарядного устройства в розетку.
4. Батарея начнет заряжаться.

Руководство по устранению неисправностей

Проблема: мотоцикл не едет

Возможная причина: низкий заряд батареи.

Необходимо заряжать батарею после каждого использования. Не оставляйте батарею на зарядке дольше 10 часов.

Возможная причина: сработал тепловой предохранитель.

Мотоцикл оснащен автоматическим предохранителем. При перегрузке или неправильной эксплуатации автоматический предохранитель отключает питание на 5-20 секунд, после чего снова начинает работу. Автоматический предохранитель находится под сиденьем (см. рисунок).

Чтобы избежать отключение питания предохранителем, соблюдайте следующие правила:

- Запрещается перегружать мотоцикл.
- Запрещается буксировать что-либо с помощью мотоцикла.
- Запрещается ездить по крутым склонам.
- Запрещается упираться в какие-либо объекты.
- Запрещается ездить в очень жаркую погоду, компоненты могут перегреваться.
- Запрещается изменять электрические схемы.

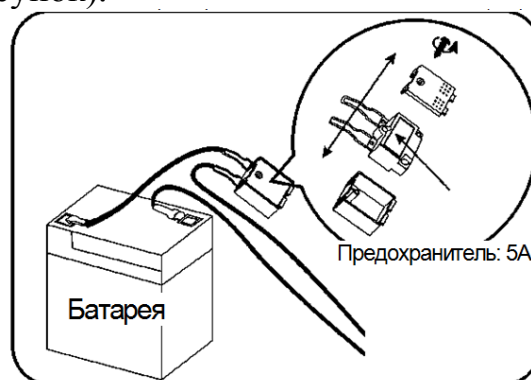

Возможная причина: плохо затянуты гайки на колесах.

Если гайки плохо затянуты, колеса не будут получать должного сцепления с шестерней переднего хода. Затяните гайки с помощью гайковерта.

Возможная причина: плохо подсоединен разъем батареи или провода.

Убедитесь, что все разъемы батареи плотно вставлены друг в друга.

Возможная причина: полная разрядка батареи.

Следовали ли вы инструкциям по использованию батареи? Может быть, батарея старая? Возможно, придется заменить батарею.

Возможная причина: повреждена электрическая схема.

Возможно, вода вызвала коррозию в системе или заклинило переключатель в результате попадания грязи, мелких камней или песка.

Возможная причина: поврежден двигатель.

Двигатель нуждается в профессиональном ремонте.

Проблема: батарея не заряжается.

Возможная причина: плохо подсоединен разъем батареи или адаптера.
Убедитесь, что разъемы батареи и адаптера плотно вставлены друг в друга.

Возможная причина: зарядное устройство не вставлено в розетку.
Убедитесь, что зарядное устройство вставлено в рабочую розетку.

Возможная причина: зарядное устройство не работает.
Зарядное устройство нагревается при зарядке? Если нет, возможно, зарядное устройство вышло из строя.

Проблема: мотоцикл едет недолго.

Возможная причина: недостаточный заряд батареи.
Возможно, вы недостаточно долго заряжаете батарею. Необходимо заряжать батарею после каждого использования или минимум раз в месяц в течение 8-10 часов. Не оставляйте батарею на зарядке дольше 10 часов.

Возможная причина: старая батарея.
Батарея, в конечном итоге, теряет способность держать заряд. В зависимости от интенсивности использования и различных факторов срок службы батареи составляет от одного до трех лет. Замените батарею новой.

Проблема: батарея гудит или булькает во время зарядки.

Это нормально и не является поводом для беспокойства. Батарея также может не издавать звуков во время зарядки – это тоже нормально.

Проблема: зарядное устройство нагревается при зарядке батареи.

Это нормально и не является поводом для беспокойства.

Техническое обслуживание мотоцикла

- ∇ Перед использованием мотоцикла родители обязаны проверять основные части игрушки: батарею, кабель или шнур зарядного устройства, вилки и винты крепления других частей к корпусу, на предмет возможного повреждения. В случае обнаружения повреждения запрещается использовать игрушку, пока проблема не будет решена должным образом.
- ∇ Убедитесь, что пластиковые части мотоцикла не имеют повреждений и сколов.
- ∇ Время от времени используйте легкое масло для смазки движущихся частей, например, колес.
- ∇ Храните мотоцикл в закрытом помещении или накройте его брезентом для защиты от сырой погоды.
- ∇ Храните мотоцикл подальше от источников тепла, таких как печи и обогреватели. Пластмассовые детали могут расплавиться.
- ∇ Заряжайте батарею после каждого использования изделия.
- ∇ Не мойте мотоцикл с помощью шланга. Не используйте также мыло и воду.
- ∇ Очищайте корпус мотоцикла мягкой сухой тканью. Чтобы восстановить блеск пластиковых деталей, допускается применение мебельной полироли, не содержащей воска. Не используйте абразивные чистящие средства.
- ∇ Запрещается ездить по грязи, песку или мелкому гравия, это может повредить движущиеся части, двигатель или электрическую систему.
- ∇ Когда мотоцикл не используется, необходимо отключить все электрические источники. Выключите переключатель питания и отсоедините разъем батареи.

Утилизация батарей

- Поставляемая с изделием герметичная свинцово-кислотная батарея должна быть переработана или утилизирована экологически безопасным способом.
- Не выбрасывайте свинцово-кислотную батарею в огонь. Батарея может взорваться или протечь.
- Не выбрасывайте свинцово-кислотную батарею в контейнеры для обычного бытового мусора. Сжигание или закапывание также запрещено законом.
- Верните использованную батарею лицу, ответственному за переработку свинцово-кислотных батарей, например местному продавцу автомобильных аккумуляторов.
- Свяжитесь с местными органами, ответственными за обработку отходов, для получения другой информации относительно экологически безопасной переработки и утилизации свинцово-кислотных батарей.

Контактная информация

Мы работаем со всеми регионами РФ, наш офис находится по адресу:

127254, г. Москва, Огородный проезд, дом. 5.

Телефон для связи в Москве: +7 (495) 215-56-50

Звонки из регионов РФ осуществляются БЕСПЛАТНО; тел.: 8 800 333-0-518

Наш сайт: <http://joyautomatic.ru/>

e-mail: info@joyautomatic.ru

Режим работы: пн-чт 10.00-18.00, пятница 10.00-17.00