

Детский электромобиль Joy Automatic B20A AUDI с пультом управления

Инструкция по эксплуатации



Содержание

Меры предосторожности	3
Схема и особенности сборки электромобиля	4
Управление электромобилем	5
Использование пульта дистанционного управления	6
Предохранитель и зарядка электромобиля	7
Обслуживание электромобиля	9
Контактная информация	10

Меры предосторожности

Детский электромобиль с пультом прослужат на порядок дольше, если ребенок будет обращаться со своим личным транспортным средством так, как это рекомендует инструкция по его эксплуатации.

- Родители должны наблюдать за тем, как ребенок ведет себя за рулем. Это позволит избежать травматизма или выхода из строя техники в силу неправильного обращения с ней.
- Во время поездок ребенок должен обязательно надевать шлем.
- Родители должны объяснить ребенку, что кататься по проезжей части нельзя.
- Настоятельно не рекомендуется использовать детский электромобиль на мокром асфальте или на дороге, угол наклона которой превышает 15 градусов.
- Перед переключением движения с «вперед» на «назад», нужно убедиться в том, что электромобиль полностью остановлен.
- Дети не должны играть или как-то другим образом не по назначению использовать аккумуляторы и зарядные устройства к ним.
- Чистить электромобиль нужно исключительно при помощи сухой тряпки, нельзя направлять на конструкцию напор воды.
- Добавление в предусмотренную производителем схему посторонних дополнительных элементов строго запрещается.
- После того, как ребенок покатался на электромобиле, следует обязательно отключить питание машины.
- Перед тем, как ребенок сядет на сидение, нужно проверить, надежно ли оно было закреплено болтом при сборке?
- Периодически рекомендуется проверять проводку электромобиля.
- Не позволяйте детям касаться динамических частей (колес и прочего) во время движения электромобиля.

Схема и особенности сборки электромобиля

- Электромобиль собирается взрослыми. В общей сложности, процедура займет порядка 40 минут. Помните, что дети могут поранить себя составными элементами и частями модели, которая находится в разобранном состоянии.
- Проявляйте осторожность при сборке и разборке электромобиля.
- Перед началом сборки нужно убедиться в наличии всех деталей. Сохраните упаковочную тару покупки, чтобы случайно не потерять или не выбросить ту или иную часть модели.
- Средствами сборки выступают отвертка и гаечный ключ, которые не входят в комплект.
- Те части, которые будут зафиксированы посредством болтов и винтов лучше заранее соединить скотчем, это придаст оперативности всему процессу сборки.
- Внимательно следуйте прилагающейся инструкции по сборке.

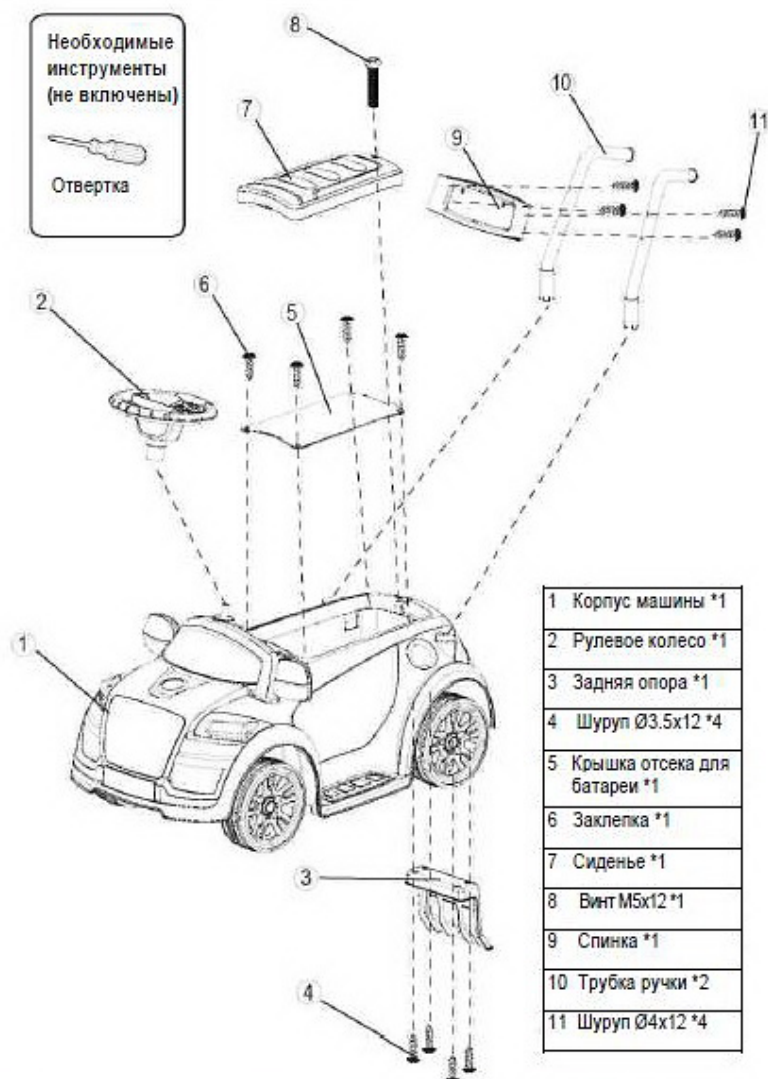

Управление электромобилем

- Перед тем, как ребенок сядет за руль электромобиля, важно убедиться в том, что все шаги по сборке машины были выполнены последовательно и правильно;
- Убедитесь в том, что все места, требующие фиксации, прочно и надежно привинчены;
- Проведите с ребенком беседу по поводу того, что можно и чего нельзя делать за рулем;
- Вышеприведенные правила касаются всех без исключения, кто будет сидеть за рулем электромобиля, будь-то ваш ребенок, или соседский мальчик.

Для минимизации риска травматизма:

- Во время поездок всегда надевайте ребенку шлем;
- Следите за тем, чтобы ребенок сидел строго на сидении;
- Если конструкция этого не предусматривает (является одноместной) не разрешайте находиться в электромобиле более чем одному ребенку;
- Ребенок должен кататься только в зонах, которые являются для этого безопасными;
- Не используйте электромобиль в темное время суток;
- Используйте данное транспортное средство только на ровных поверхностях, это может быть как ровный асфальт, так и пол вашего дома/квартиры.

ДВИЖЕНИЕ ВПЕРЕД

1. Установите переключатель «Forward-backward» (вперед-назад) в позицию «Forward» (вперед).
2. Нажмите ножную педаль, и машина поедет вперед.

ОСТАНОВКА

Машина остановиться автоматически, как только ребенок уберет ногу с педали.

ДВИЖЕНИЕ НАЗАД

1. Установите переключатель «Forward-backward» (вперед-назад) в позицию «Backward» (назад).
2. Нажмите ножную педаль, и машина поедет назад.

Использование пульта дистанционного управления

- 1) Установите переключатель на кузове электромобиля в положение «Дистанционное управление».
- 2) Установите переключатель вкл/выкл на пульте управления в положение «Включено», после этого загорится лампочка индикатора.
- 3) Нажмите левый джойстик вперед: электромобиль начнет движение вперед, без особых усилий потяните левый джойстик назад, электромобиль поедет назад.
- 4) Наклоните правый джойстик влево, и электромобиль повернет плавно налево, наклоните джойстик вправо – машина повернет направо.

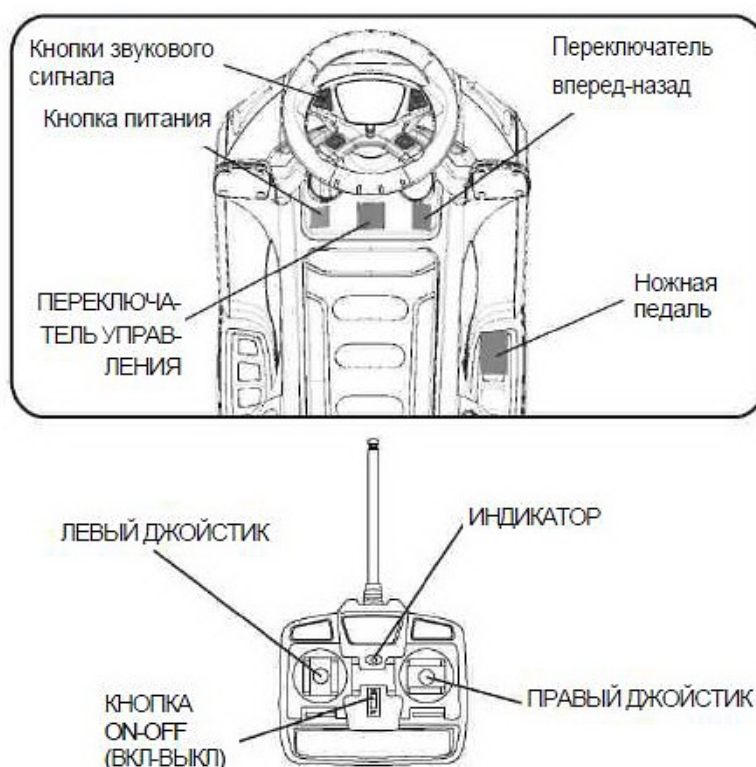

Предохранитель и зарядка электромобиля

В том случае, если электромобиль не работает или не осуществляется процесс заряда, в первую очередь, нужно проверить предохранитель. Если один из них вышел из строя (перегорел), следует заменить его на другой, который прилагается к электромобилю. Располагаются предохранители под капотом.

Чтобы избежать поражения электрическим током, следует придерживаться приведенных ниже положений:

- Не перегружайте конструкцию, допустимая нагрузка не должна превышать 15кг (модель рассчитана на детей в возрасте 18-36мес);
- Не буксируйте что-либо за машиной;
- Не въезжайте вверх по крутым склонам;
- Не упирайтесь в стационарные препятствия, так как это является причиной пробуксовки колес и перегрева двигателя;
- Не катайтесь в очень жаркую погоду, могут перегреться некоторые составляющие конструкции;
- Не допускайте попадания влаги на аккумуляторы или другие электрические элементы игрушки;
- Не модифицируйте схему.

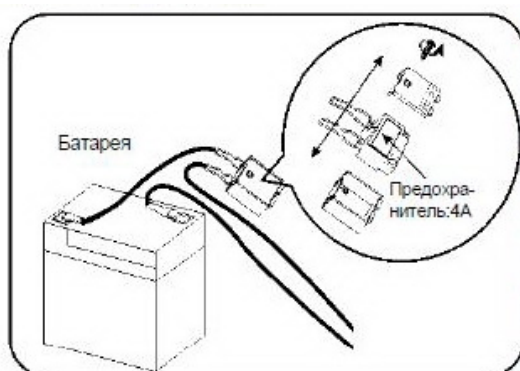

- Разъем для заряда аккумулятора находится под сидением;
- Перед зарядкой убедитесь, что электромобиль отключен;
- Перед первым использованием время зарядки аккумулятора не должно быть менее 8-10 часов;
- Во избежание перегрева зарядного устройства нельзя заряжать аккумулятор более 20 часов;
- Если электромобиль едет слишком медленно, это говорит о необходимости зарядки аккумулятора;
 - а) убедитесь, что машина выключена;
 - б) отсоедините кабели питания от аккумулятора, соедините контакт провода зарядного приспособления с контактом провода аккумулятора;
 - в) вилку зарядного устройства воткните в стенную розетку.

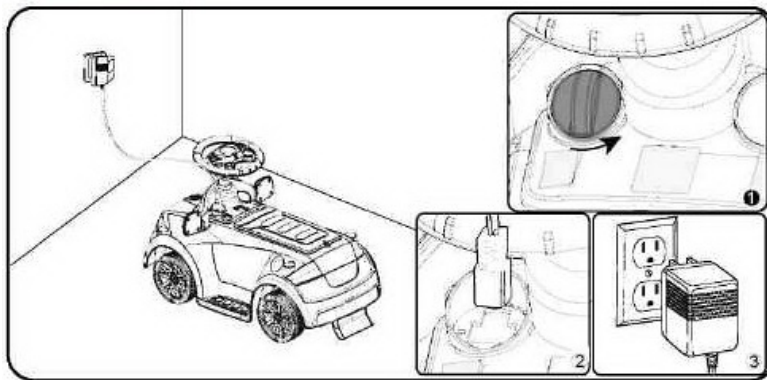

Информация об аккумуляторах

В аккумуляторах содержится вещество, которое может стать причиной химического ожога или порчи находящихся рядом предметов. Во избежание этого рекомендуем ознакомиться с приведенными ниже положениями:

- Нельзя путать старые аккумуляторы с новыми, это же касается и разнотипных модификаций аккумуляторов;
- Вставлять аккумулятор в соответствующий отсек нужно именно так, как это предусмотрел производитель и как отмечено на схеме;
- В период длительного простоя следует удалять аккумуляторы из отсеков. Не допускайте, чтобы батареи попадали в огонь;
- Не замыкайте контакты аккумуляторов и батареек;
- Следует использовать исключительно те батареи и аккумуляторы, применение которых разрешено производителем;
- Не перезаряжаемые батареи заряжать нельзя;
- Перед зарядкой аккумулятор следует извлечь из электромобиля;
- Следите за тем, чтобы перезарядкой аккумуляторов занимались только взрослые.

Обслуживание электромобиля

Родители должны систематически обследовать электромобиль на предмет наличия потенциальных опасностей. В случае обнаружении любой неполадки, эксплуатировать электромобиль до ее полного устранения категорически запрещается.

- Элементы управления и другие движущиеся части должны быть смазаны легкими маслами;
- Чистить электромобиль можно сухой мягкой тканью;
- Пластиковые части корпуса нельзя чистить химическими средствами;
- Мыло и вода для мытья электромобиля не подходят;
- В дождливую или снежную погоду эксплуатировать электромобиль не рекомендуется;
- Не используйте электромобиль не по назначению!

Контактная информация

Мы работаем со всеми регионами РФ, наш офис находится по адресу:

127254, г. Москва, Огородный проезд, дом. 5.

Телефон для связи в Москве: +7 (495) 215-56-50

Звонки из регионов РФ осуществляются БЕСПЛАТНО; тел.: 8 800 333-0-518

Наш сайт: <http://joyautomatic.ru/>

e-mail: info@joyautomatic.ru

Режим работы: пн-чт 10.00-18.00, пятница 10.00-17.00

Желаем Вам приятных покупок!