

# Детский электромобиль Joy Automatic B26R Porsche

## Инструкция по эксплуатации



## Содержание

Общая информация о вашем электромобиле .....	3
Перечень деталей .....	4
Порядок сборки .....	5
Эксплуатация электромобиля и правила безопасности .....	8
Зарядка электромобиля .....	10
Руководство по устранению неполадок .....	12
Уход за электромобилем .....	14
Руководство по использованию пульта управления .....	15
Контактная информация .....	16













## Общая информация о вашем электромобиле

- Для возраста 18~36 месяцев
- Максимальный вес ребенка: 15 кг
- Необходима сборка взрослыми

### Технические характеристики

Для возраста:	18~36 месяцев	Батарея:	6В 3.5Ач, 1 шт.
Грузоподъемность:	до 15 кг	Размер машины:	75*33*50 см
Скорость:	2 км/ч	Электропитание:	Зарядного типа
Зарядка:	Вход: зависит от местного напряжения Выход: DC 6В 500мА	Срок службы батареи:	Примерно 300 подзарядок
Время зарядки	8-12 часов	Предохранитель	4А

# Перечень деталей

ДЕТАЛЬ №	НАЗВАНИЕ	ИЗОБРАЖЕНИЕ	К-во (шт.)	ЗНАЧЕНИЕ	ДЕТАЛЬ №	НАЗВАНИЕ	ИЗОБРАЖЕНИЕ	К-во (шт.)	ЗНАЧЕНИЕ
1	Корпус машины		1		2	Руль-вое колесо		1	
3	Задняя опора		1		4	Шуруп Ø3.5x12		4	
5	Сиденье		1		6	Вит М5х10		1	В корпусе машины
7	Крышка отсека для батареи		1		8	Шуруп Ø4x10		4	В корпусе машины
9	Зарядное устройство		1		10	Дистанционное управление		1	
11	Спинка		1		12	Трубка ручки		2	
13	Шуруп Ø4x12		4						

## Порядок сборки

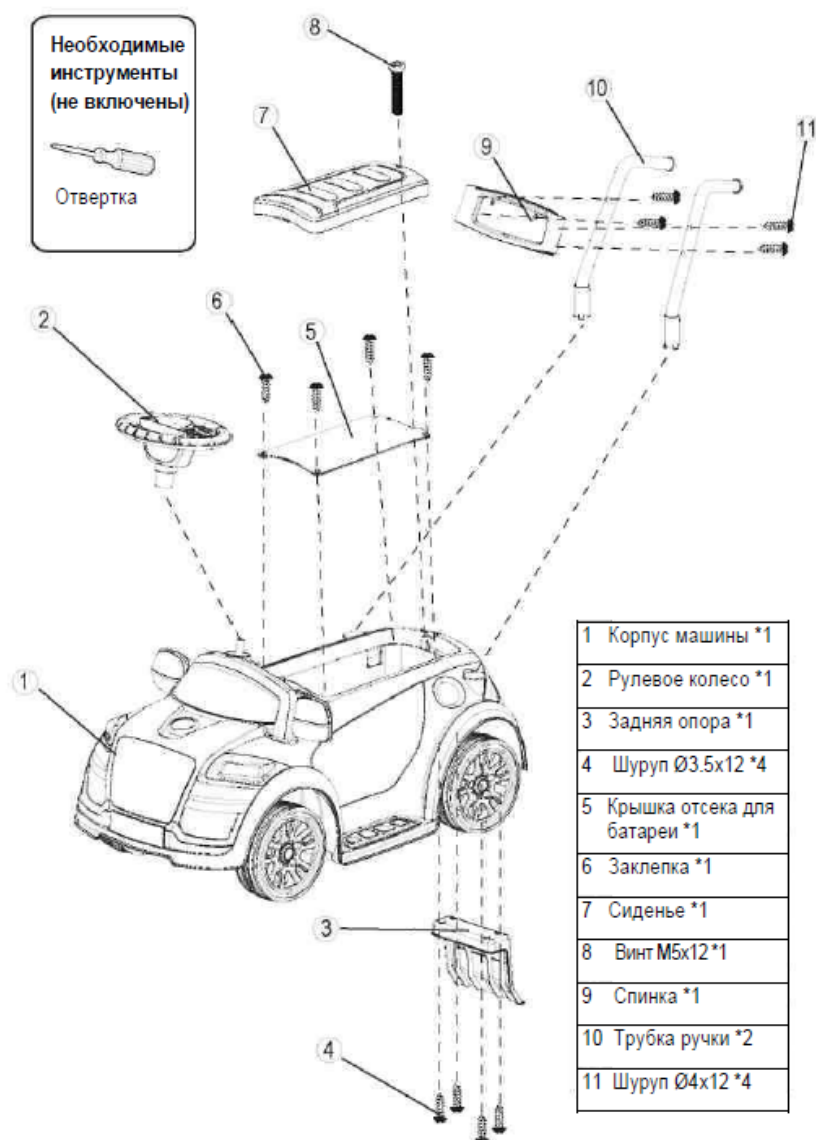

Данный электромобиль требует сборки взрослыми. Отведите для сборки не менее 40 минут. Обратите особое внимание на распаковку деталей. Убедитесь в их комплектности. Упаковки от деталей рекомендуется сохранять до конца процесса сборки, чтобы случайно не выбросить нужный элемент. Дети не должны играть деталями или помогать в сборке. Помните, что они могут пораниться мелкими деталями, острыми углами и краями еще несобранной машины.

Инструменты, необходимые для сборки: отвертка (не поставляется в комплекте) и гаечный ключ.

### 1. Монтаж задней опоры

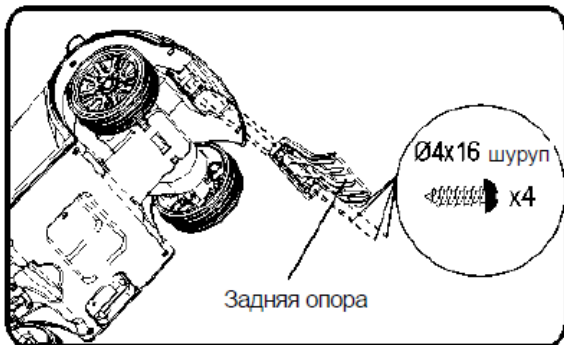

Поставьте корпус машины на бок. Закрепите заднюю опору на задней части машины 4 шурупами Ø3.5x12.

### 2. Подключение питания

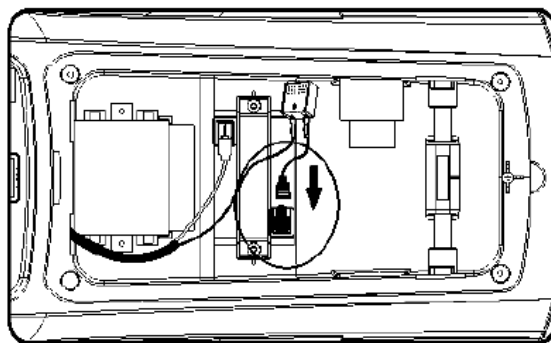

Переверните корпус машины. Вставьте коннектор в терминал батареи, как показано на рисунке.

### 3. Установка крышки отсека для батареи

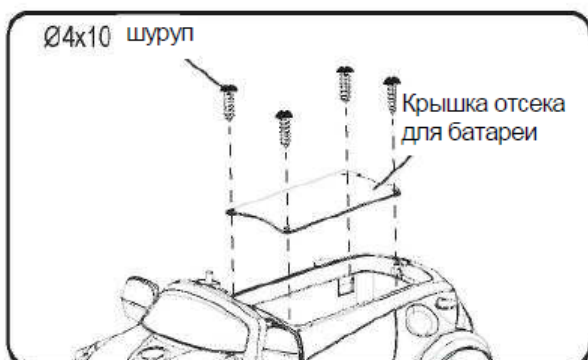

Отвинтите при помощи отвертки 4 шурупа Ø4x10 на корпусе машины. Закрепите крышку отсека для батареи 4 шурупами Ø4x10.

### 4. Установка сиденья

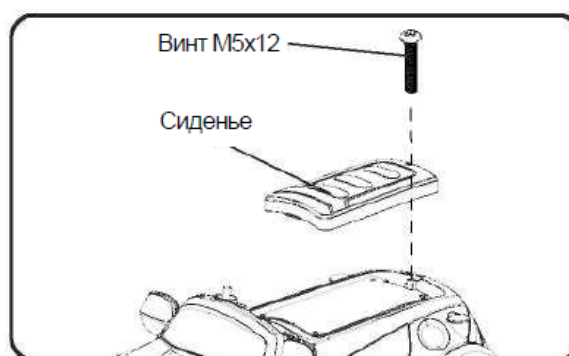

Отвинтите винт М5x12 на корпусе машины при помощи отвертки. Закрепите сиденье на корпусе машины винтом М5x12.

### 5. Установка батарей

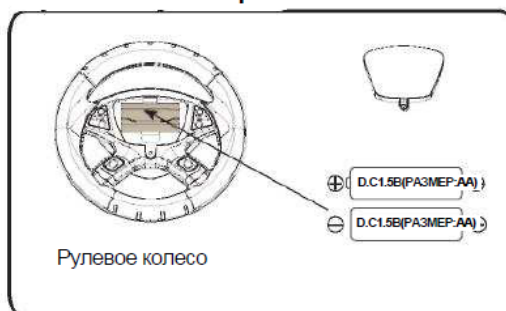

При помощи отвертки откройте крышку аккумуляторного отсека и аккуратно поместите в нишу две батарейки размера AA, верните крышку на место.  
*Примечание:* батарейки типа AA не включены в комплектацию.

## Информация о батареях

Из батарей возможна утечка жидкостей, способных причинить химические ожоги или повредить продукт. Чтобы избежать утечки:

- Не устанавливайте одновременно старые и новые батареи или батареи различных типов: щелочные, стандартные (угольно-цинковые) или подзаряжаемые (никель-кадмиевые).
- Вставляйте батареи так, как указано на маркировке в аккумуляторном отсеке.
- Замените батареи, если они длительное время не использовались. Всегда извлекайте использованные батареи. Утилизируйте батареи осторожно. Не утилизируйте батареи путем сжигания. Возможен взрыв или утечка содержимого батарей.
- Не производите коротких замыканий терминалов батарей.
- Не подзаряжайте батареи не предназначенные для этого (одноразовые).
- Используйте только батареи рекомендуемого или эквивалентного типа.
- Извлекайте батареи перед проведением подзарядки.
- Если применяются батареи многоразового использования, их подзарядку нужно проводить только под контролем взрослых.

### 7. Монтаж ручки-толкателя (1)

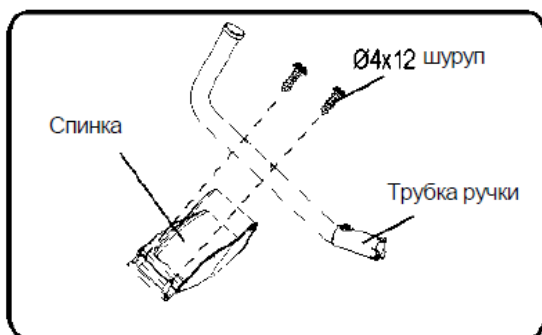

Установите ручку-толкатель в нишу.  
Закрепите ручку при помощи 2 шурупов  
Ø4x12 и отвертки.  
Повторите то же с другой стороны.

### 8. Монтаж ручки-толкателя (2)

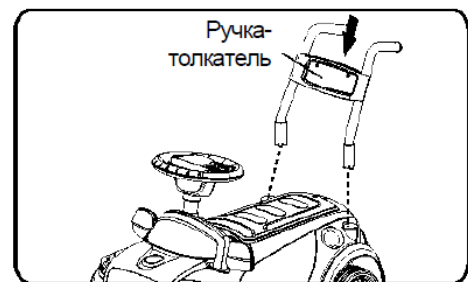

Установите трубки ручки-толкателя в гнезда, расположенные в задней части машины. Надавите до характерного щелчка фиксации (не применяйте чрезмерных усилий).

# Эксплуатация электромобиля и правила безопасности

*Во избежание травм и несчастных случаев никогда не оставляйте ребенка без присмотра.*

- Не используйте машину на проезжей части, около автомобилей, на или около крутых спусков и ступеней, бассейнов или других водоемов.
- Кататься нужно только в обуви.
- Сидеть следует строго на сиденье.
- Предназначено для детей 18~36 мес.; максимальный вес не более 15кг.

Перед эксплуатацией убедитесь, что вы провели и закончили все нижеследующие работы:

- **Важно!** Перед первым использованием машины батарею следует заряжать порядка 4-6 часов, но не дольше 10 часов. Заряжать батарею должен только взрослый человек.
- Сборка машины считается законченной, когда соблюдены и выполнены все пункты данной инструкции: блок аккумуляторной батареи надежно установлен, питание подключено.
- Шурупы и винты надежно затянуты во всех необходимых местах.

## Правила безопасности при эксплуатации машины

**ПРОЧТИТЕ ЭТИ ПРАВИЛА СВОЕМУ РЕБЕНКУ И ЕГО ДРУЗЬЯМ И УБЕДИТЕСЬ, ЧТО ОНИ ИХ ПОНЯЛИ!**

- Перед поездкой на машине всегда одевайте ребенку защитный шлем.
- Необходим систематический контроль со стороны взрослых.
- Разрешайте детям кататься только на безопасных участках.
- Используйте игрушку только на ровных поверхностях: в доме, саду или на детской площадке.
- Не используйте электромобиль в темноте. Ребенок может натолкнуться на преграды, что может стать причиной несчастного случая.
- Не рекомендуется кататься на мокрых поверхностях и склонах, где угол наклона превышает 15 градусов.
- Не используйте машину на улице во время дождя или снегопада.
- Убедитесь, что машина полностью остановилась, прежде чем перейти к изменению направления с движения вперед на движение назад.
- Соблюдайте ограничения по весу и возрасту при использовании электромобиля.
- Запрещается изменять электрическую цепь или добавлять электрические детали.
- Периодически проверяйте провода и контакты машины.
- Во избежание несчастных случаев убедитесь в безопасности машины перед катанием.
- Не позволяйте детям прикасаться к колесам или находиться рядом с ними во время движения игрушки.



## Эксплуатация (убедитесь, что питание включено)

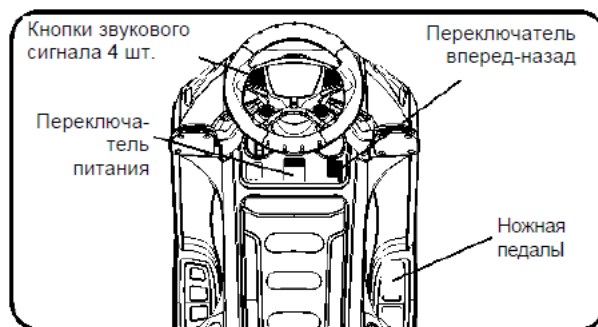

**ВАЖНО!** Всегда останавливайте машину перед изменением скорости или направления движения для предотвращения выхода из строя редуктора или двигателя.

- **ДВИЖЕНИЕ ВПЕРЕД**

1. Установите переключатель «Forward-backward» (вперед-назад) в позицию «Forward» (вперед)

2. Нажмите аккуратно ножную педаль, и машина поедет вперед.

- **ОСТАНОВКА**

Машина остановится автоматически, как только ребенок уберет ногу с педали.

- **ДВИЖЕНИЕ НАЗАД**

1. Установите переключатель «Forward-backward» (вперед-назад) в позицию «Backward» (назад).

2. Нажмите ножную педаль, и машина поедет назад.

- **КНОПКА ЗВУКОВОГО СИГНАЛА**

Нажмите кнопку(-и) на рулевом колесе для включения звуковых эффектов.

# Зарядка электромобиля

**ТОЛЬКО ВЗРОСЛЫЙ МОЖЕТ ЗАРЯЖАТЬ И ПЕРЕЗАРЯЖАТЬ БАТАРЕЮ!**

Остерегайтесь возникновения пожара и поражения током:

- Используйте только батарею многоразового использования и зарядное устройство из комплекта поставки. НИКОГДА не используйте батареи или зарядные устройства других производителей.
- Использование других батарей или зарядных устройств может привести к возникновению пожара или взрыву.
- Не используйте батарею или зарядное устройство для других даже похожих продуктов.
- НИКОГДА не вносите изменений в электрическую систему. Работы с электрической системой могут стать причиной поражения током, пожара или взрыва, либо вывести систему из строя.
- Не допускайте прямого контакта между терминалами батарей. Возможен пожар или взрыв.
- Избегайте попадания жидкости на батарею или ее элементы.
- Зарядка сопровождается выделением незначительного количества взрывчатых газов. Не проводите зарядку вблизи от источников тепла или легковоспламеняющихся материалов. Проводите зарядку батареи ТОЛЬКО в хорошо вентилируемых помещениях.
- НИКОГДА не поднимайте батарею за провода или зарядное устройство. Это может стать причиной поломки батареи или пожара. Поднимайте батарею ТОЛЬКО за футляр.
- Зарядку батареи проводите ТОЛЬКО в сухих помещениях.

После контакта с батареей:

- Не вскрывайте батарею. Она содержит свинцовую кислоту и другие вещества, являющиеся едкими и токсичными.
- Не вскрывайте зарядное устройство. Провода и электрические цепи, находящиеся внутри, могут стать причиной поражения током. Только взрослым разрешается заряжать батарею и работать с ней. НИКОГДА не разрешайте детям заряжать батарею или работать с ней. Батарея тяжелая и содержит свинцовую кислоту (электролит).
- Не роняйте батарею. Это может привести к ее поломке.
- Перед зарядкой батареи проверьте ее на предмет износа и исправностей, обследуйте зарядное устройство, имеющийся кабель и коннекторы. НЕ заряжайте батарею, если имеются повреждения деталей.
- Не давайте батарее полностью разрядиться. Подзаряжайте ее после каждого использования или один раз в месяц, если игрушка используется нерегулярно.
- Не заряжайте батарею в перевернутом положении.

- Всегда закрепляйте батарею скобой. Иначе батарея может выпасть и поранить ребенка, если машина перевернется.
- Зарядный разъем находится ПОД РУЛЕВЫМ КОЛЕСОМ.
- Во время зарядки КНОПКА ПИТАНИЯ должна быть в позиции OFF (выкл.).
- Перед первым использованием следует заряжать батарею в течение 4-6 часов. Не заряжайте батарею дольше 10 часов, чтобы избежать перегрева зарядного устройства.
- Если машина едет медленно, подзарядите батарею.

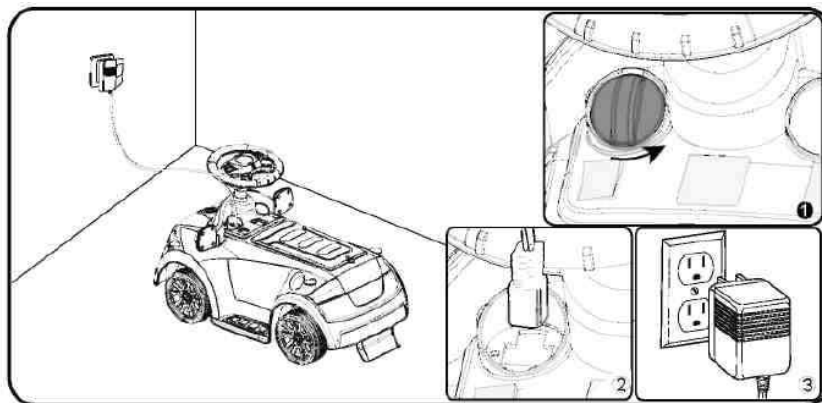

1. Поверните крышку разъема против часовой стрелки и аккуратно снимите ее; (крышка находится ПЕРЕД КНОПКОЙ ПИТАНИЯ).

2. Вставьте штекер зарядного устройства в разъем.

3. Вставьте вилку зарядного устройства в настенную розетку. Начнется зарядка батареи.

# Руководство по устранению неполадок

**ПРОБЛЕМА:** электромобиль не едет

**ВОЗМОЖНАЯ ПРИЧИНА:** низкий заряд батареи.

После каждого использования или не реже одного раза в месяц полностью заряжайте батарею в течение 10 часов. Не оставляйте батарею на подзарядке более, чем на 20 часов.

**ВОЗМОЖНАЯ ПРИЧИНА:** сработал термальный предохранитель.

Машина оборудована самовосстанавливающимся предохранителем. Когда игрушка перегружена или неправильно управляется, этот предохранитель отключает машину на 15-20 секунд, потом она возвращается в рабочий режим. Самовосстанавливающийся предохранитель расположен под сиденьем

Чтобы предотвратить отключение питания предохранителем, следуйте приведенным ниже инструкциям:

- НЕ перегружайте машину, максимально допустимый вес ребенка 15 кг.
- НЕ привязывайте ничего позади машины.
- НЕ въезжайте на крутые подъемы.
- НЕ наезжайте на закрепленные объекты, это может вызвать пробуксовку колес и перегрев двигателя.
- НЕ катайтесь в очень жаркую погоду – возможен перегрев комплектующих.
- НЕ проводите работ с электросистемой, это может вызвать короткое замыкание, активирующее предохранитель.

**ВОЗМОЖНАЯ ПРИЧИНА:** ослабились колесные гайки.

Если гайки не затянуты, колеса не получают должного сцепления для начала движения. Затяните гайки гаечным ключом.

**ВОЗМОЖНАЯ ПРИЧИНА:** коннектор батареи или провода отсоединены.

Убедитесь, что коннекторы батареи правильно подсоединены.

**ВОЗМОЖНАЯ ПРИЧИНА:** батарея вышла из строя.

Придерживались ли вы инструкций при работе с батареей? Сколько времени в общей сложности использовалась батарея? Возможно, ее следует заменить.

**ВОЗМОЖНАЯ ПРИЧИНА:** электрическая система неисправна.

Вода могла повредить систему, а также грязь, пыль или песок могли засорить переключатель.

**ВОЗМОЖНАЯ ПРИЧИНА:** двигатель неисправен.

Двигателю необходим профессиональный ремонт.

**ПРОБЛЕМА:** батарея не заряжается.

**ВОЗМОЖНАЯ ПРИЧИНА:** коннектор батареи или адаптера отсоединен.

Убедитесь, что коннектор батареи и адаптера правильно подключены.

**ВОЗМОЖНАЯ ПРИЧИНА:** зарядное устройство не подключено.

Убедитесь, что зарядное устройство включено в розетку, а розетка подключена к электросети.

**ВОЗМОЖНАЯ ПРИЧИНА:** зарядное устройство не работает.

Нагревается ли зарядное устройство во время зарядки? Если нет, оно может быть сломано, необходимо его заменить.

**ПРОБЛЕМА:** машина едет недолго.

**ВОЗМОЖНАЯ ПРИЧИНА:** батарея недостаточно заряжена.

Возможно, вы недостаточно долго заряжали батарею. После каждого использования, но не реже одного раза в месяц, заряжайте батарею в течение 8-10 часов. Не оставляйте батарею на подзарядке более, чем на 20 часов.

**ВОЗМОЖНАЯ ПРИЧИНА:** батарея старая.

Возможно, батарея утратила способность держать заряд. В зависимости от количества раз использования и различных факторов, батарея служит от одного до трех лет. Замените батарею новой.

**ПРОБЛЕМА:** батарея жужжит или булькает во время зарядки.

Это нормально и не является причиной для беспокойства. Батарея также может не издавать никаких звуков при подзарядке, что также нормально.

**ПРОБЛЕМА:** зарядное устройство становится теплым во время зарядки.

Это нормально и не является причиной для беспокойства.

## Уход за электромобилем

Проверка деталей игрушки перед использованием является обязанностью родителей. Взрослые должны систематически проверять на наличие потенциальных угроз батарею, зарядное устройство, кабель или шнур, контакты, шурупы, крепящие детали других узлов. В случае неисправности чего-либо, игрушку нельзя использовать до надлежащего устранения неполадки.

- Убедитесь, что пластиковые детали машины не имеют трещин и сколов.
- Периодически используйте легкие масла для смазки движущихся деталей, например, колес.
- Храните электромобиль в помещении или надежно накрывайте брезентом для защиты от сырой погоды.
- Держите машину вдали от источников тепла, таких как плита или обогреватель. В противном случае пластиковые детали могут расплавиться.
- Перезаряжайте батарею после каждого использования. Работать с батареей разрешается только взрослым. Заряжайте батарею не менее одного раза в месяц, если машина не используется.
- Не мойте машину из шланга. Не используйте также мыло и воду. Это может вывести из строя двигатель, электросистему и батарею.
- Протирайте кузов игрушки мягкой сухой тканью. Для сохранения блеска пластиковых деталей используйте полироль для мебели без содержания воска. Не используйте абразивных очистителей.
- Не езьте на электромобиле по грязи, песку или мелкому гравия, которые могут повредить динамические детали, двигатель или электросистему.
- Когда машина не используется, все электрические элементы должны быть отключены. Выключите кнопку питания и отсоедините батарею.

# Руководство по использованию пульта управления

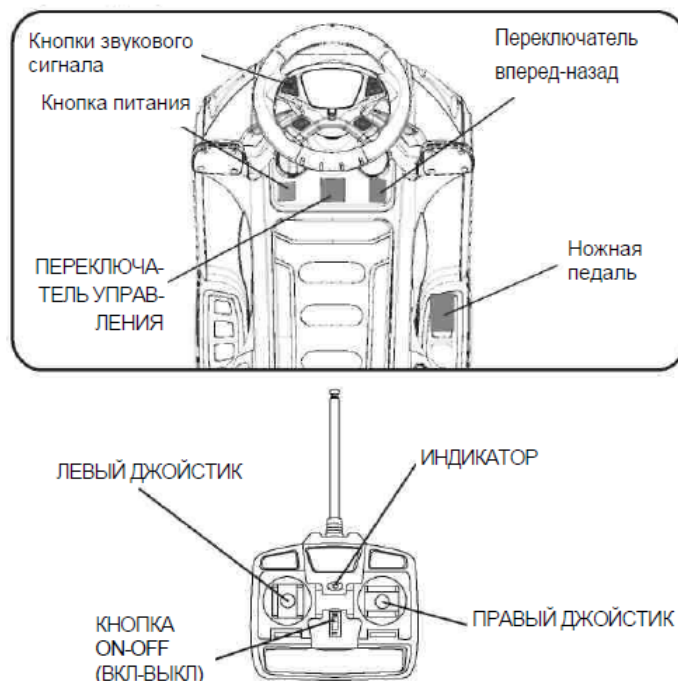

1. Установите ПЕРЕКЛЮЧАТЕЛЬ УПРАВЛЕНИЯ в положение «Remote control» (дистанционное управление).

2. Установите КНОПКУ ON-OFF (ВКЛ-ВЫКЛ) пульта в позицию «ON» (ВКЛ), при этом загорится индикатор.

3. Нажмите ЛЕВЫЙ ДЖОЙСТИК вперед – машина поедет вперед, потяните ЛЕВЫЙ ДЖОЙСТИК назад – машина поедет назад.

4. Нажмите ПРАВЫЙ ДЖОЙСТИК влево – машина повернет налево, нажмите ПРАВЫЙ ДЖОЙСТИК вправо – машина повернет направо.

## **Контактная информация**

Мы работаем со всеми регионами РФ, наш офис находится по адресу:

127254, г. Москва, Огородный проезд, дом. 5.

Телефон для связи в Москве: +7 (495) 215-56-50

Звонки из регионов РФ осуществляются БЕСПЛАТНО; тел.: 8 800 333-0-518

Наш сайт: <http://joyautomatic.ru/>

e-mail: [info@joyautomatic.ru](mailto:info@joyautomatic.ru)

Режим работы: пн-чт 10.00-18.00, пятница 10.00-17.00

***Желаем Вам приятных покупок!***